

ARM

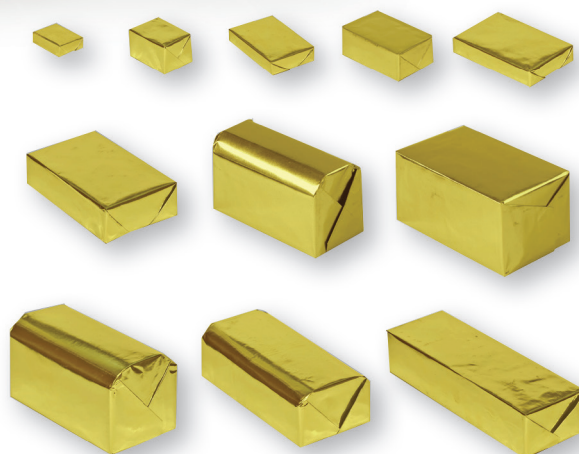

FASA
IN PARTNERSHIP WITH
EGLI

АВТОМАТ ФАСОВОЧНО-УПАКОВОЧНЫЙ



AB FASA

Литва, LT-68112, г. Мариямполье, ул. Стотисес 10

Тел.: +370 (343) 70481

Факс: +370 (343) 70469

Эл. почта: sales@fasa.eu

www.fasa.eu

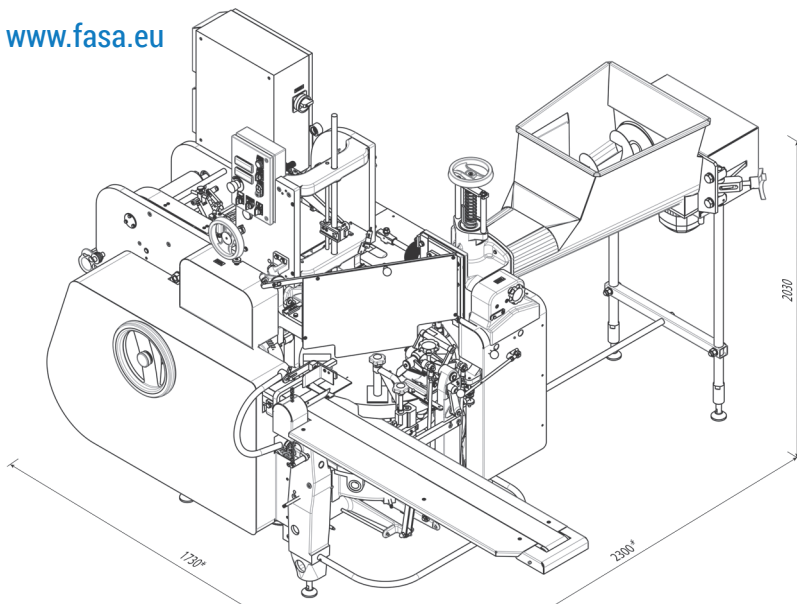

Автомат заполнения и упаковки предназначен для фасовки сливочного масла, маргарина, творога и других пастообразных продуктов в алюминиевую фольгу или пергаментную бумагу. Альтернативные версии подачи продукта: бункер или непосредственно от производственной линии.

Большой ассортимент размеров пакетов, от 8 до 1000 г по выбору, прочная конструкция машины и простое обслуживание.

ТЕХНИЧЕСКИЕ ХАРАКТЕРИСТИКИ

Тип машины	роторная
Производительность, брикеты/мин	20 - 80 (в зависимости от веса)
Регулировка производительности	бесступенчатый
Диапазон дозирования, г	8 – 1000
Температура продукта, °С	12-15
Способ дозирования	объемный
Упаковочный материал	кашированная алюминиевая фольга, пергаментная бумага
Наружный диаметр рулона, мм	до 400
Ширина рулона, мм	85 - 330
Внутренний диаметр втулки рулона, мм	70
Толщина, мм	0,05-0,08
Расход воздуха (вакуума), м³/мин	0,013
Номинальная мощность, кВт	1,5 - 2,2
Напряжение, В	220/380
Частота, Гц	50 - 60
Габаритные размеры (Д x Ш x В), мм	1730 x 2300 x 2030
Масса автомата, кг	1460

ИНТЕРВАЛЫ ВЕСА, ВОЗМОЖНЫЕ К ИСПОЛЬЗОВАНИЮ НА ОДНОМ АВТОМАТЕ

ARM 23	8-25 г
ARM 02	50-250 г
ARM 10	250-500 г
ARM 43	500-1000* г

* Зависит от вида упаковки



ОПЦИИ

- Непосредственная подача продукта от производственной линии
- Защитная крышка бункера
- Датчик бункера для измерения уровня масла
- Нож с подогревом для маргарина
- Дататор: струйный или термопринтерный
- Вставки из нержавеющей стали в окне формирования брикета
- Комплект деталей для другого размера упаковки