

# ARM 100



**FASA**  
IN PARTNERSHIP WITH  
**EGLI**

Новинка

**АВТОМАТ  
ФАСОВОЧНО-УПАКОВОЧНЫЙ**

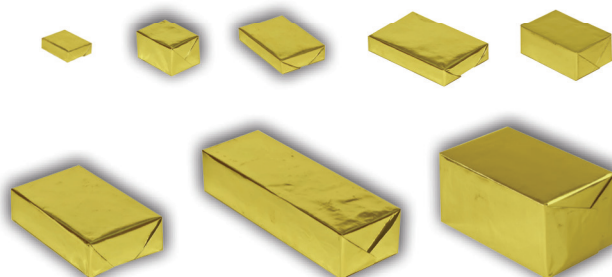

**AB FASA**

Литва, LT-68112, г. Мариямполье, ул. Стотисес 10

Тел.: +370 (343) 70481

Факс: +370 (343) 70469

Эл. почта: [sales@fasa.eu](mailto:sales@fasa.eu)

[www.fasa.eu](http://www.fasa.eu)

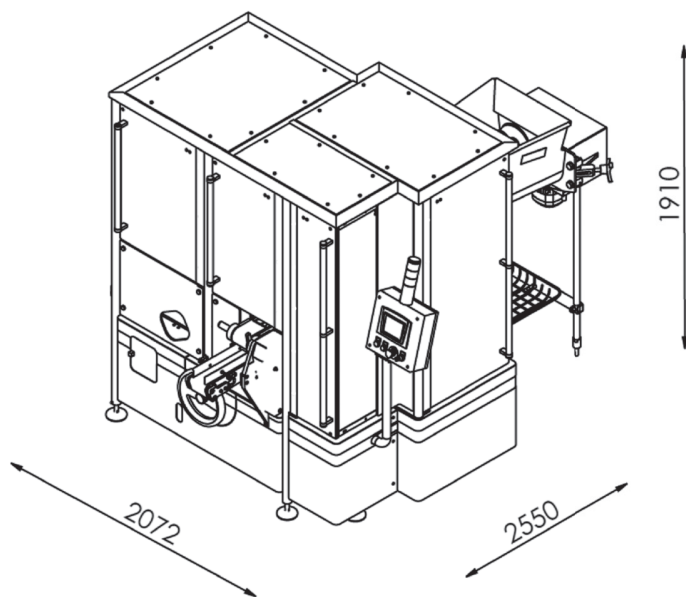

Автомат заполнения и упаковки предназначен для фасовки сливочного масла, маргарина, творога и других пастообразных продуктов в алюминиевую фольгу или пергаментную бумагу. Альтернативные версии подачи продукта: бункер или непосредственно от производственной линии.

Новое поколение классического автомата **ARM**:

- повышенная производительность
- усовершенствованная конструкция механических кулачков
- интегрированная специальная система смазки
- усовершенствованная кинематика
- облегченная масса деталей, достигнутая путём использования современных материалов, что позволяет уменьшить силу инерции
- улучшенная дозировка продуктов

#### ТЕХНИЧЕСКИЕ ХАРАКТЕРИСТИКИ

Емкость бункера, кг	до 60
Производительность, брикеты /мин	60 - 125 (в зависимости от веса)
Диапазон дозирования, г	100 - 250
Размеры брикетов (Д x Ш), мм	100 x 75; 75 x 50
Дататор	холодное тиснение, термопринтер или струйный принтер
Складной тип	дно складывающиеся
Упаковочный материал	кашированная алюминиевая фольга, пергаментная бумага
Наружный диаметр рулона, мм	до 400
Толщина, мм	0,05-0,08
Безопасность в области упаковочных материалов	останавливается автоматически, если нет упаковочного материала в станции формования упаковки
Давление воздуха, бар	4,5 - 6
Установленная мощность главного привода, кВт	1,5
Мощность винтового мотора- редуктора, кВт	0,55
Напряжение, В	230/400
Частота, Гц	50 - 60
Поставка электричества	3-х фазный
Габаритные размеры (Д x Ш x В), мм	2550 x 2072 x 1910
Масса автомата, кг	1550

#### ОПЦИИ

- Непосредственная подача от производственной линии
- Автоматическая система смазки
- Защитная крышка бункера
- Нож с подогревом для маргарина
- Вставки из нержавеющей стали в окне формирования